

# 快速安裝指南

## 印表機各部名稱

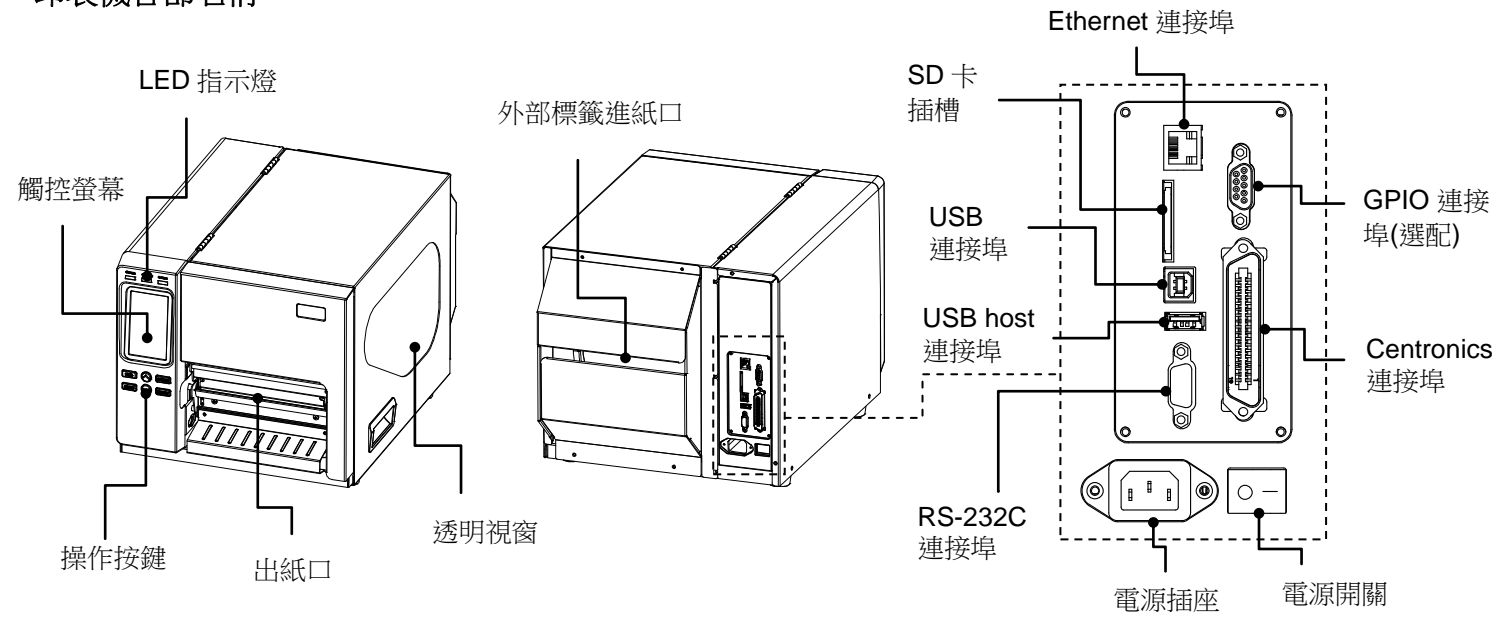

注意：圖片中印表機的傳輸介面會依據您所購買的機種類型而有所差異，實際傳輸介面請參考產品型錄規格

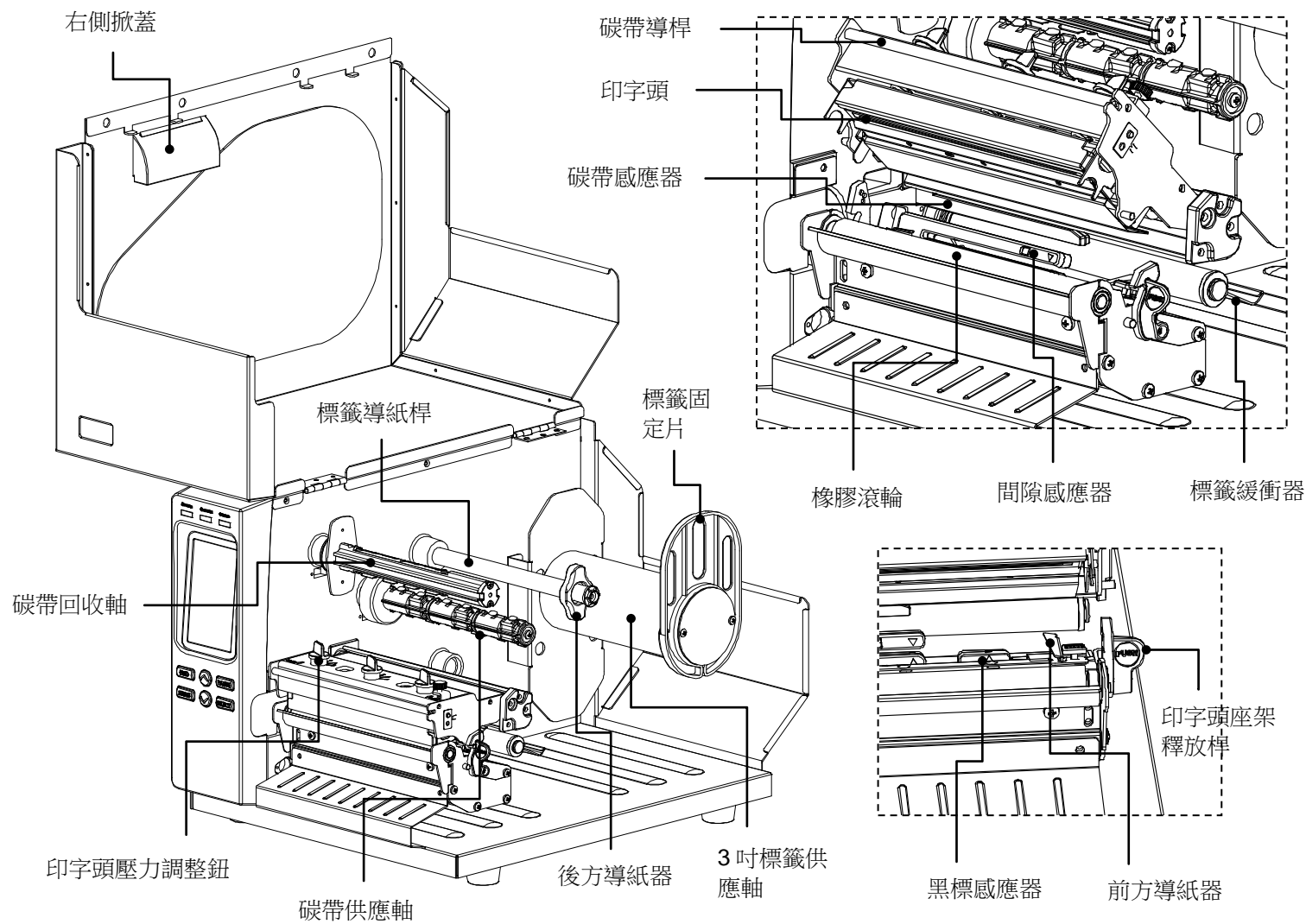

## 安裝碳帶

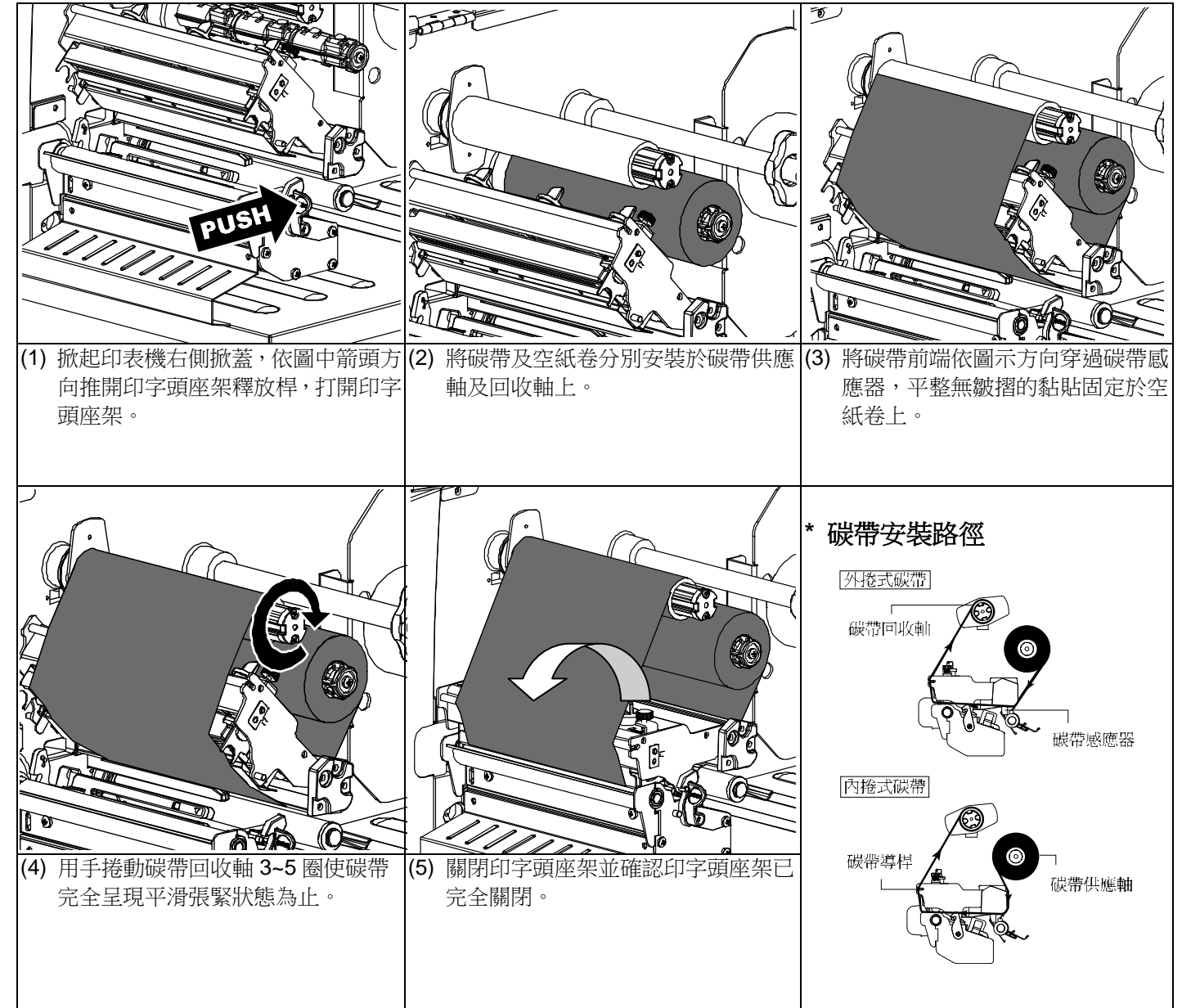

## 移除使用過的碳帶

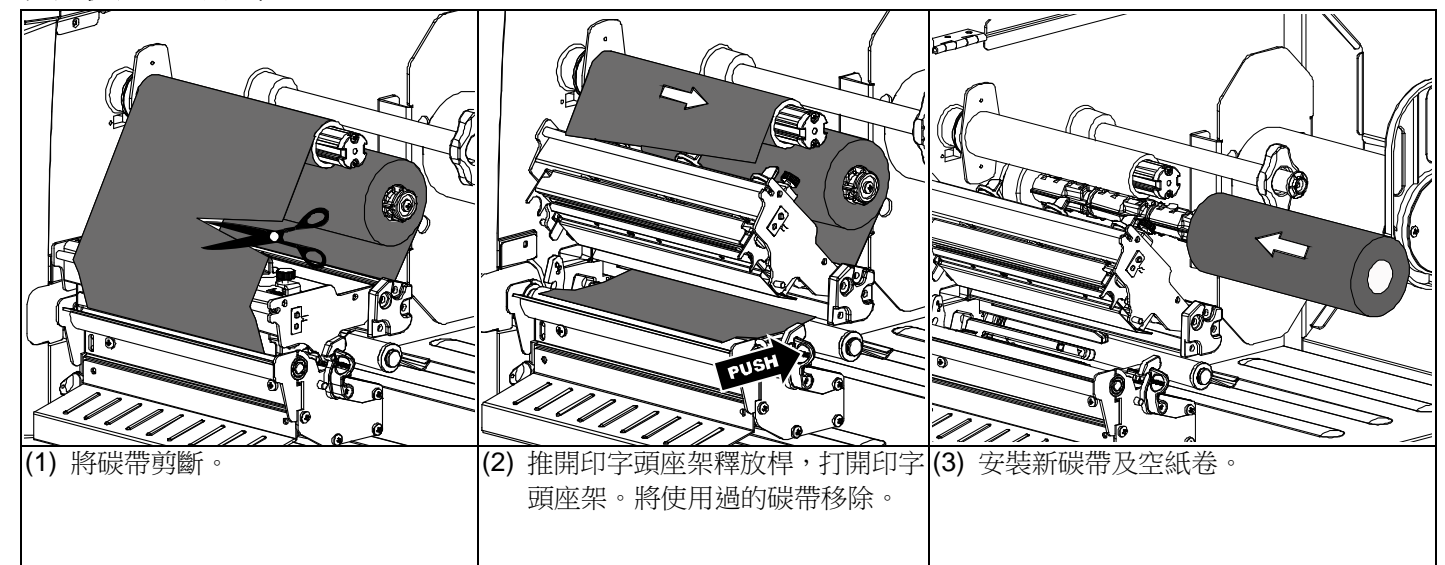

## 安裝標籤

(1) 依圖中箭頭方向推開印字頭座架釋放桿，打開印字頭座架。

(2) 移除一標籤固定片。

(3) 將標籤紙卷安裝於標籤供應軸後將固定片裝回。

(4) 標籤紙穿過標籤導紙桿上方及標籤緩衝器下方，並使標籤紙通過標籤感應器(綠色)，向印字頭出口拉出。調整後方導紙器，使其適於標籤寬度。

(5) 按下前方導紙器按鍵後調整，使其適於標籤寬度。

(6) 關閉印字頭座架並確認印字頭座架已完全關閉。

**\* 標籤安裝路徑**

(7) 請依紙張類別設定適當的感應器類型並校正標籤感應器。(請參見本頁右側的“標籤感應器校正”) 注意: 只要您更換不同類型的標籤紙, 請再重新做一次感應器校正。

## 控制面板



指示燈	狀態	指示
POWER	熄	印表機電源關閉
	亮	印表機電源開啟
ON-LINE	亮	印表機在"Ready"狀態
	閃爍	暫停 正在下載資料到印表機
ERROR	熄	印表機在"Ready"狀態
	亮	"印字頭座架釋放桿開啟" 或 "裁刀錯誤"
	閃爍	"標籤用盡", "卡紙" 或 "碳帶用盡"

按鍵	功能
FEED	進一張標籤
PAUSE	暫停/取消暫停
MENU	1. 進入功能選單 2. 從功能選單中離開或回到上一層選項
SELECT	進入/設定所選取的功能
UP	往上捲動選取
DOWN	往下捲動選取

## 標籤感應器校正

這項功能是用來校正標籤(間隔/黑標)感應器的靈敏度。當使用者更換新的標籤紙或將印表機初始化後, 即可能需重新校正標籤紙感測器的強度。請參照下列步驟校正感應器。

### 方法 1: (使用按鍵)

- 將碳帶及標籤卷裝妥, 印字頭座架關閉。
- 按“MENU”鍵後再按“SELECT”鍵進入功能設定選單。
- 按“DOWN”鍵往下選取“感應器設定(Sensor)”項目後按“SELECT”鍵進入此選項。
- 選取“自動校正(Auto Calibration)”項目後按“SELECT”鍵進入此選項。
- 按“UP”或“DOWN”鍵往上或往下選取欲校正的感應器模式後按“SELECT”鍵即會自動進行該模式標籤校正。

### 方法 2: (使用觸控面板)

- 將碳帶及標籤卷裝妥, 印字頭座架關閉。
- 輕觸面板中“感應器校正(Calibration)”圖示進入後輕觸欲校正的感應器模式選項, 即會自動進行該模式標籤校正。

## 印表機初始化

印表機初始化會將印表機設定值回復到出廠預設值。請參照下列步驟初始化印表機。

### 方法 1: (使用按鍵)

- 按“MENU”鍵後再按“SELECT”鍵進入功能設定選單。
- 按“DOWN”鍵往下選取“服務(Service)”項目後按“SELECT”鍵進入此選項。
- 選取“印表機預設值(Initialization)”項目後按“SELECT”鍵進入此選項。
- 選取“是(Yes)”項目後按“SELECT”鍵進行印表機初始化。

### 方法 2: (使用觸控面板)

- 輕觸面板中“選單(Menu)”圖示進入功能設定選單後輕觸“→”圖示進入下一頁。
- 輕觸面板中“服務(Service)”圖示進入此設定選單後輕觸“印表機預設值(Initialization)”選項。
- 輕觸面板中“是(Yes)”項目進行印表機初始化。

## 自測功能

在自我測試功能中, 可用來檢查印字頭的列印品質及列印出印表機的內部設定。請參照下列步驟印出印表機自我測試值。

### 方法 1: (使用按鍵)

- 將碳帶及標籤卷裝妥, 印字頭座架關閉。
- 按“MENU”鍵後再按“SELECT”鍵進入功能設定選單。
- 按“DOWN”鍵往下選取“印表機診斷(Diagnostic)”項目後按“SELECT”鍵進入此選項。
- 選取“列印設定組態(Print Config.)”項目後按“SELECT”鍵執行自測功能。

### 方法 2: (使用觸控面板)

- 將碳帶及標籤卷裝妥, 印字頭座架關閉。
- 輕觸面板中“選單(Menu)”圖示進入功能設定選單後輕觸“→”圖示進入下一頁。
- 輕觸面板中“印表機診斷(Diagnostic)”圖示進入此設定選單後輕觸“列印設定組態 Print Config.”執行自測功能。

\* 若您需要更詳盡的印表機操作資訊, 請參照軟體光碟片中的使用手冊。